

SOMIPHOS

شركة مناجم الفوسفات  
Société des Mines de Phosphates  
SOMIPHOS Spa. Filiale du Groupe SONAREM

## COMPLEXE MINIER DE DJEBEL ONK

Bir el ater Le :22 Septembre 2025

<b>COMPLEXE MINIER DE DJEBEL ONK</b> Demande de prix N°: 25/2769/DJA Nombre de Pages : 13 Affaire suivi par :AMAROUCHE DJALLOUL Pour: Briques réfractaires pour voutes et chambre de combustion des fours D	<b>Fournisseur</b>
---	--------------------

Monsieur,

Le Complexe Minier invite ses fournisseurs à présenter leur meilleure offre technique et financière pour répondre aux besoins décrits dans la demande de prix, selon les instructions du document de consultation ci-joint. Nous vous prions d'agrèer, Monsieur, l'expression de nos salutations distinguées.

N° Poste	Désignation te spécification techniques	Unité	Quantités
1	BRIQUE REP 6 Par U		114,00
2	BRIQUE REP 7 Par U		96,00
3	BRIQUE REP 8 Par U		75,00
4	BRIQUE REP 9 Par U		60,00
5	BRIQUE REP 10 Par U		42,00
6	BRIQUE REP 11 Par U		24,00
7	BRIQUE COUTEAU 220X110X60 44 Par U		500,00
8	BRIQUE COINS 220X110X60 55 Par U		500,00
9	BRIQUE COINS 220X110X60 50 Par U		500,00
10	BRIQUE COUTEAU 220X220X60.48.5 Par U		1 000,00
11	BRIQUE PLATE A CORDON 220X220 Par U		500,00
12	BRIQUES COUT.CORD220X220X60/51 Par U		3 000,00
13	BRIQUES COUT.CORD220X220X60/55 Par U		1 000,00
14	C1MENT.TERRAFEU.B..... en KG		4 000,00
15	Ci-Joint		

*PL* Le Chef Departement  
Approvisionnement et achats



*Ayadi Salim*

N° Poste	Désignation et spécifications techniques	Unité	Quantités
16	- Fiche technique de voute et Briques (01 Page).		
17	- Plan voute + Détails des briques réfractaires (05 Pages).		
18	- Plan des briques pour chambre de combustion avec tableau de dimensions		

*A/* Le Chef Département  
Approvisionnement et achats

*Ayadi*



# Document de Consultation (DDC) Demande de Prix N° 25/2769/DJA

## 1. Modalités de Soumission des Offres

Les offres doivent être transmises au plus tard le : **12/10/2025 à 11h00**, par l'un des moyens suivants :

- Par e-mail : [appros.cmdo.somiphos@gmail.com](mailto:appros.cmdo.somiphos@gmail.com)
- Sous pli fermé anonyme portant la mention :

**À n'ouvrir que par la C.O.P.E.O.**

À déposer à l'adresse suivante :

**Secrétariat de la Direction du Complexe Minier, sis à la cité 06 Mai, Bir El Ater  
12200.**

✓ Chaque offre doit obligatoirement comprendre deux volets distincts dans le même envoi (e-mail ou pli) :

- **Une Offre Technique**
- **Une Offre Financière**

## 2. Demande de Clarifications

Toute demande de précision doit être adressée **au plus tard dix (10) jours** avant la date limite de dépôt des offres, par :

- Tél/Fax : **037 64 37 36**
- E-mail : [somiphos.do@gmail.com](mailto:somiphos.do@gmail.com)

## 3. Obligations Administratives et Documents à Fournir

Les offres doivent impérativement :

- Mentionner le numéro de la présente demande de prix.
- Mentionner L'origine et provenance de la marchandise
- Indiquer les informations fiscales du soumissionnaire : (RIB), (NIF) .....
- Indiquer le domaine d'activité du soumissionnaire
- L'offre commerciale doit être fourni sous forme d'une facture proforma : ce document doit être présenté en bon et due forme selon les conditions en pièce jointe (voir ANNEX 01).



## 4. Conditions Générales de Soumission

### 4.1 Validité des Offres

Durée minimale exigée : **trente (30) jours**, à compter de la date limite de réception des offres.

### 4.2 Conditions de Paiement

Remise documentaire à vue de premier choix SI NON une lettre de crédit

### 4.3 Conditions de Livraison

- EXPEDITION **Port (Aéroport) d'embarquement** : à indiquer clairement  
**Port (Aéroport) de débarquement** : ANNABA, SKIKDA ou ALGER,
- Les frais additionnels (transport, emballage etc..) doivent être indiqués séparément du montant de la marchandise

### 4.4 Délai de Livraison ou d'Exécution

Le fournisseur doit **préciser clairement** dans son offre le **délai de livraison** des pièces de rechange ou d'exécution du service proposé.

### 4.5 Garantie

Le fournisseur doit **indiquer la durée exacte de garantie**, exprimée en mois ou heures d'utilisation, couvrant **les défauts de fabrication et dysfonctionnements éventuels**.

## 5. Critères d'Évaluation des Offres

L'attribution des commandes se fera sur la base d'une **évaluation globale** prenant en compte les critères suivants :

### 5.1 Qualité Technique

Les produits ou services doivent respecter les spécifications, être fiables, durables et adaptés à l'usage prévu.

### 5.2 Disponibilité Immédiate

En cas d'urgence (selon appréciation de la commission), priorité aux offres disponibles immédiatement pour éviter tout retard.

### 5.3 Adaptation aux Besoins Opérationnels

Une solution plus coûteuse peut être retenue si elle garantit la continuité des opérations.

### 5.4 Rapport Qualité/Prix Global



L'évaluation intègre tous les coûts, y compris ceux liés à une éventuelle indisponibilité.

## 5.5 Garantie et Service Après-Vente

Seront pris en compte : la qualité et la durée de la garantie, la réactivité en cas de problème et la disponibilité des pièces de rechange.

## 6. Cas d'Exclusion des Offres

Sont exclues sans examen les offres :

- Incomplètes ou hors délai
- Sans documents administratifs exigés
- Sans délai de livraison ou de garantie précisé
- Non conformes aux spécifications techniques
- Avec prix non exprimés en dinar algérien ou non fermes
- Présentant un délai incompatible avec les besoins du client

## 7. Conditions Générales de Consultation

### 7.1 Réception des Produits ou Services

Les produits ou services doivent répondre aux exigences techniques.

Des **tests de conformité** seront effectués à la réception. En cas de non-conformité ou de défaut, **des réserves écrites** peuvent être émises, pouvant entraîner **un rejet partiel ou total de la commande sans compensation**.

### 7.2 Pénalité de Retard

Taux : **0,5 % du montant total HT par jour de retard**, plafonné à **10 %**.

Cette pénalité est sans préjudice des autres recours (résiliation, indemnisation...).

*AS* **Le Chef Département  
Approvisionnement Et Achats**

**Ayadi Salim**





## Fiche technique

*Caractéristiques techniques et mécaniques des Briques Réfractaires sur une Base de chamotte surcomprime est Comme suite :*

	S 60 T
Al <sub>2</sub> O <sub>3</sub>	≥ 58 %
Fe <sub>2</sub> O <sub>3</sub>	≤ 1.2 %
Bulk Density * (EN 993-1)	2.50 g/cm <sup>3</sup>
Apparent Porosity (EN 993-1)	≤ 16 %
Cold Crushing Strength (EN 993-5)	≥ 60 N/mm <sup>2</sup>
Refractoriness under Load ta (DIN 51064)	≥ 1650 °C
Deformation t <sub>0,5</sub>	≥ 1600 °C
Thermal Shock Resistance (DIN 51068/T 1)	≥ 40
Thermal Expansion at 1000.°C	≤ 0.60 %
Thermal Conductivity at (EN 993-14)	
400 °C	1.60 W/m K
600 °C	1.52 W/m K
800 °C	1.50 W/m K
1000 °C	1.52 W/m K
1200 °C	1.65 W/m K
Permissible Tolerances	≥ 200 mm: +/- 0.75 % < 200 mm: +/- 1.5 mm Warpage max. 0.75 % of the maximum dimension (diagonal).

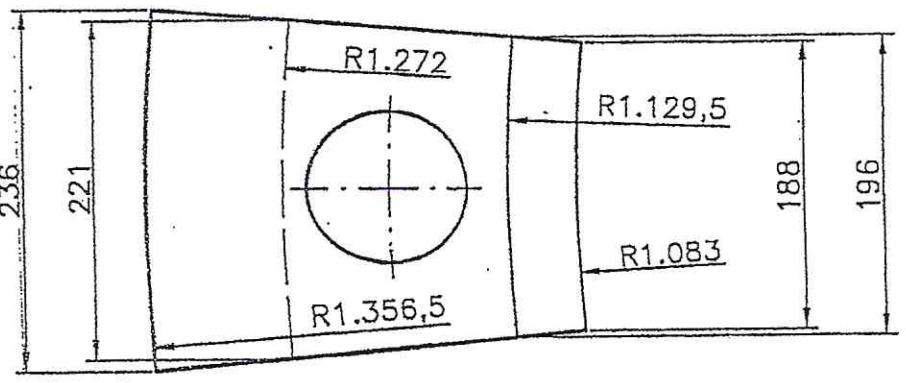
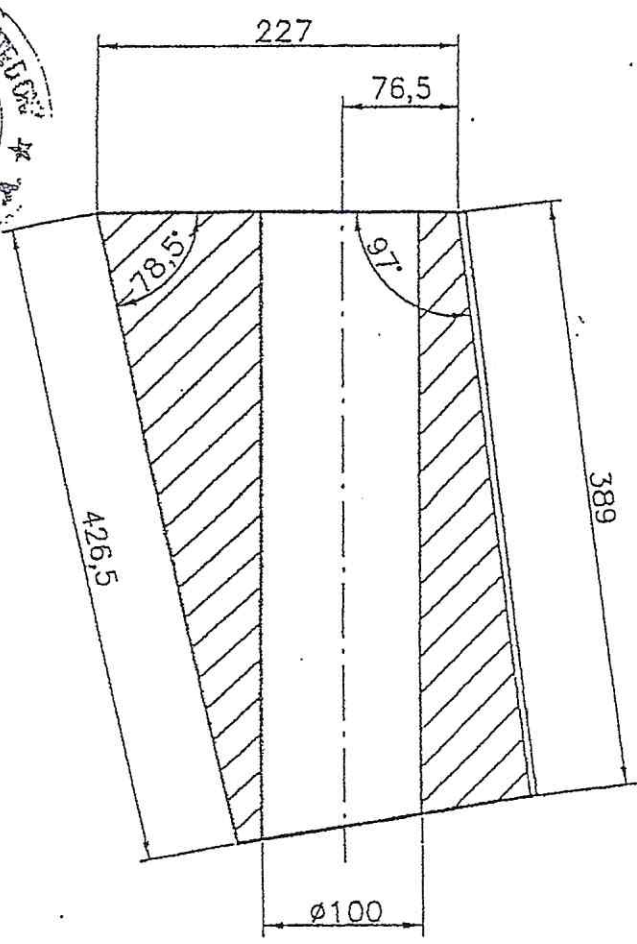
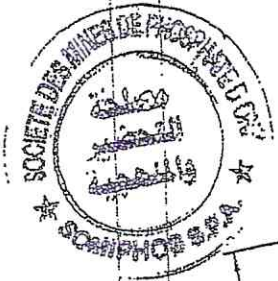

REPÈRE 6

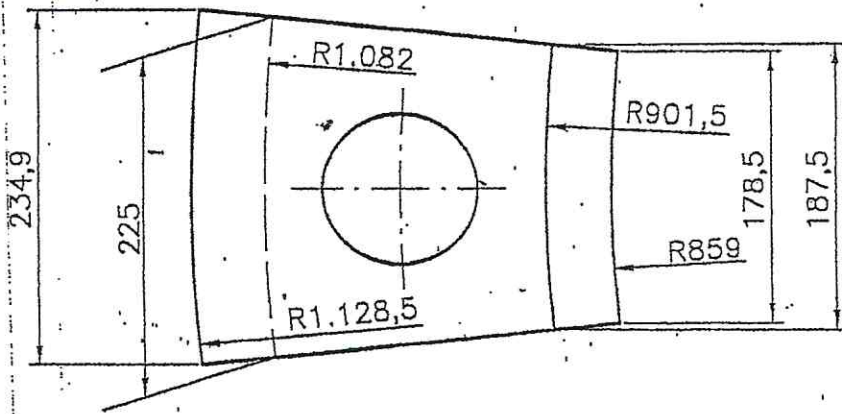
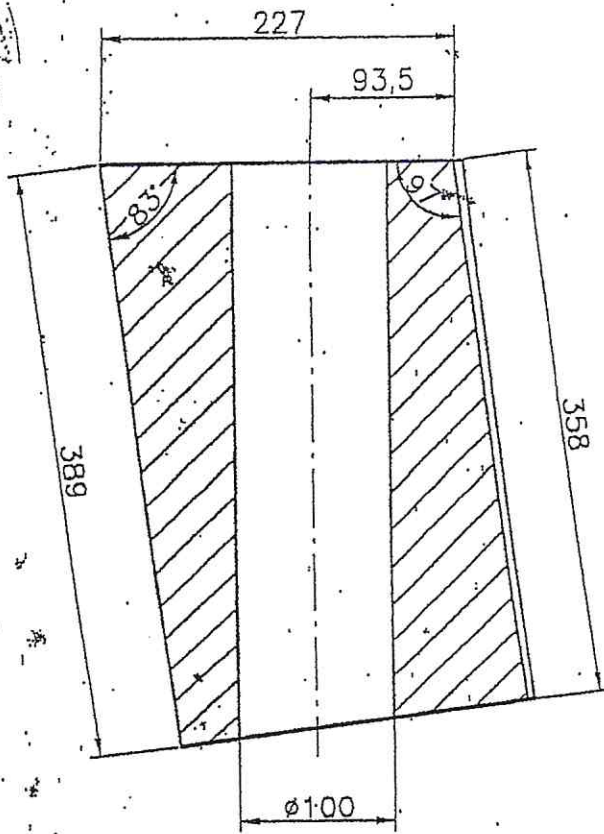

REPÈRE 7

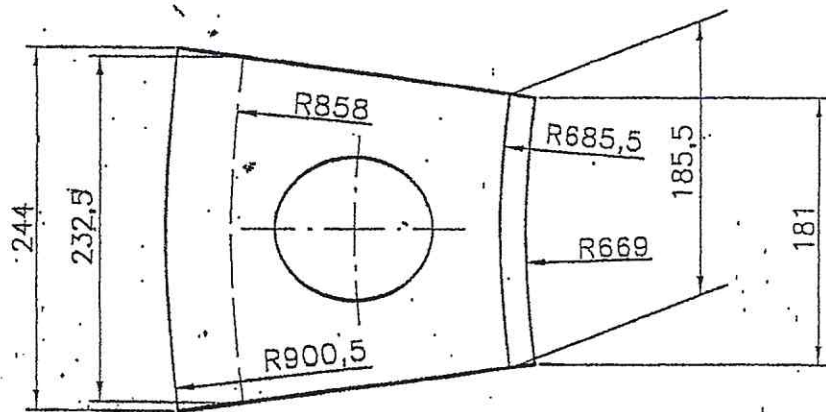
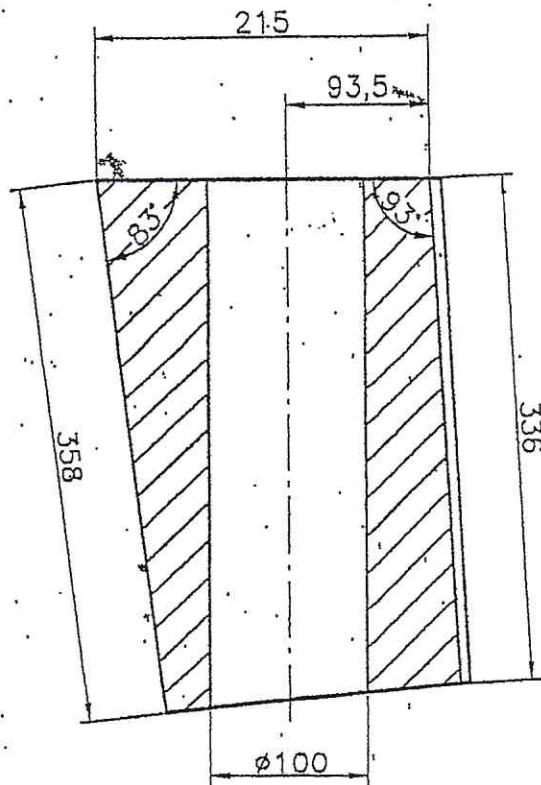

REPÈRE 8

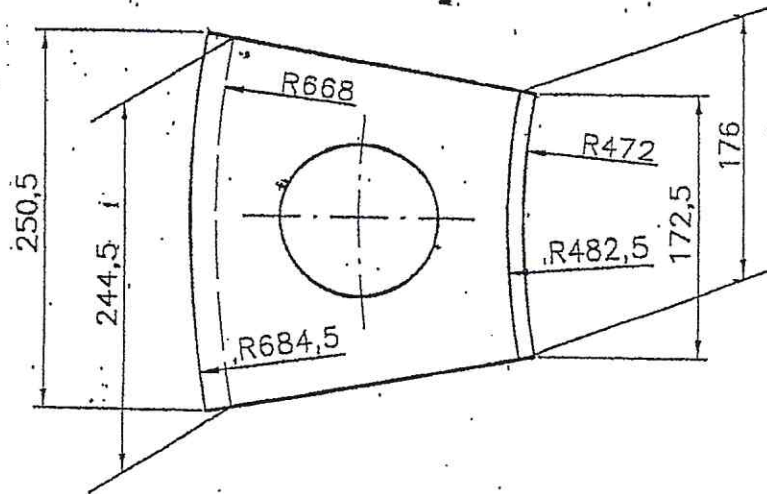
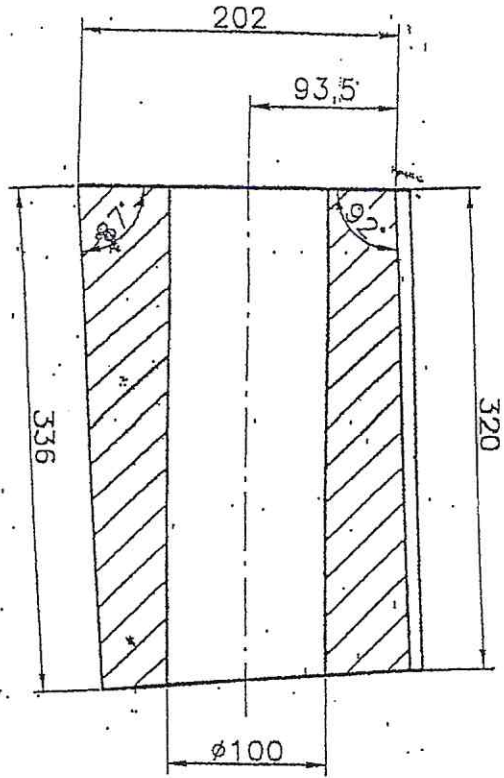

REPÈRE 9

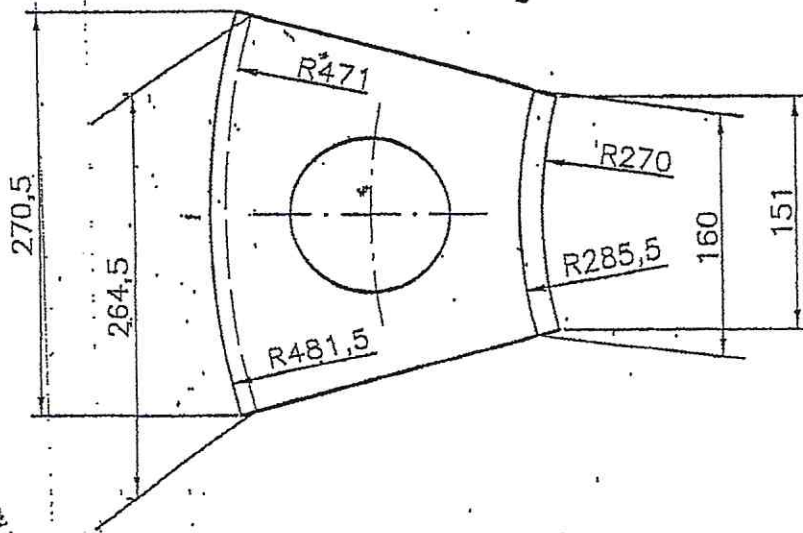
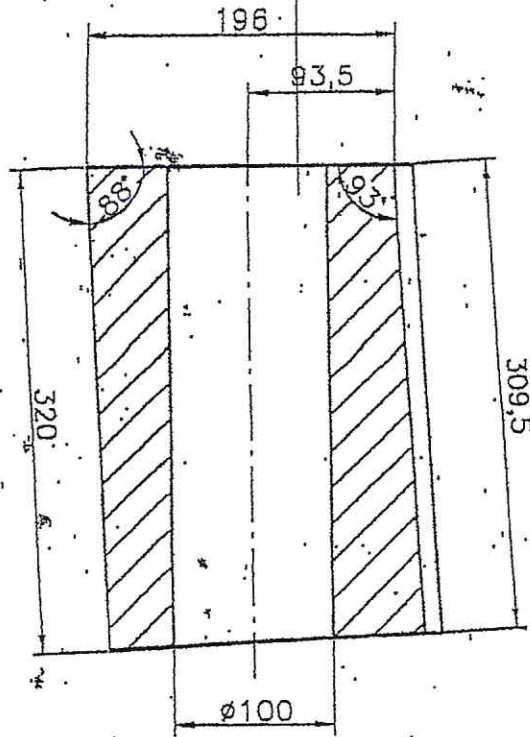

REPÈRE 10

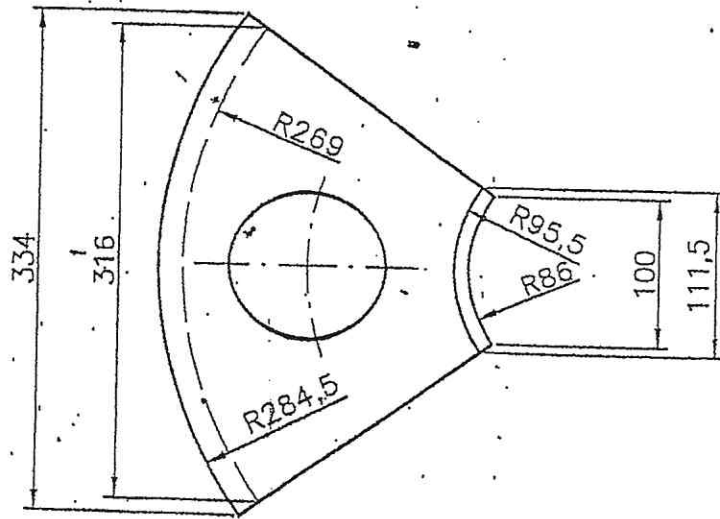
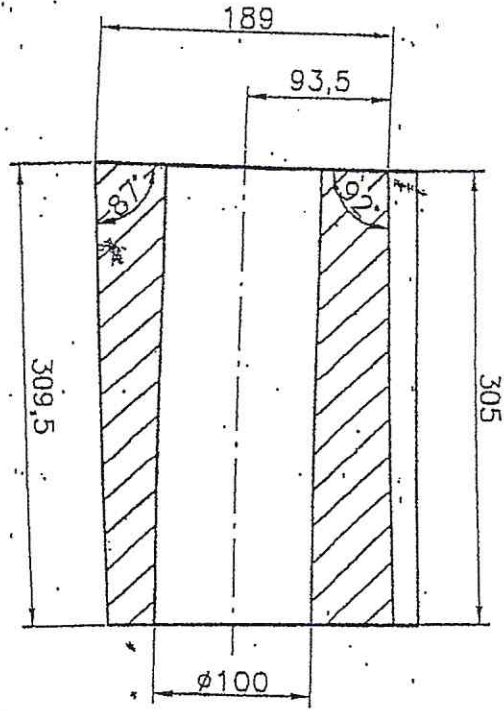

REPÈRE 11

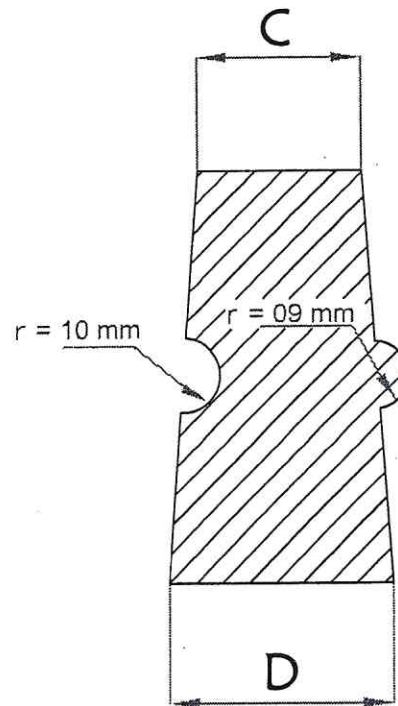
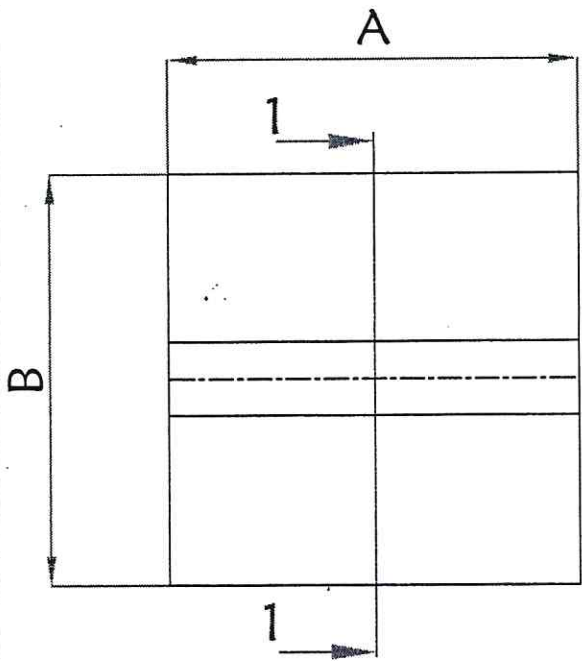

Coupe 1-1

A (mm)	B (mm)	C (mm)	D (mm)
220	110	44	60
220	110	55	60
110	220	51	60
220	220	48.5	60
220	220	50	50
220	220	51	60
220	220	55	60

TOTAL=

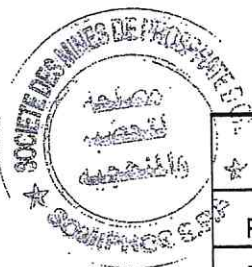

Complexe Minier De Djebel -Onk- SOMIPHOS spa

Plan N° : ....(24/2014).....

ECHE : .....1/2.....

DATE : 16-11-2014

Objet:

BRIQUES REFRACTAIRES  
FOUR(01) -SECHAGE.

Service : BPM / DEMF

Cellule : Pre . infrastructure

Dessine : Belkhir Abd Elouahat